



K3

Elektrische Personentransporter

K3

Z240.720



12,0 km/h



50 kg



1.000 kg



- Für Lasten bis 1.000 kg.
- Vielseitig und kompakt.
- Kann bis zu 50 kg (zusätzlich zum Gewicht des Bedieners) transportieren.
- Mit pneumatischen Rädern für den Innen- und Außenbereich.
- Große Auswahl an Standard- oder anpassbaren Haken auf Anfrage.

👁 **Vorderansicht**

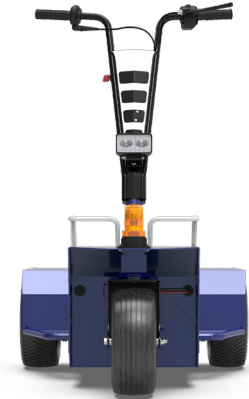

👁 **Seitenansicht**



👁 **Rückansicht**



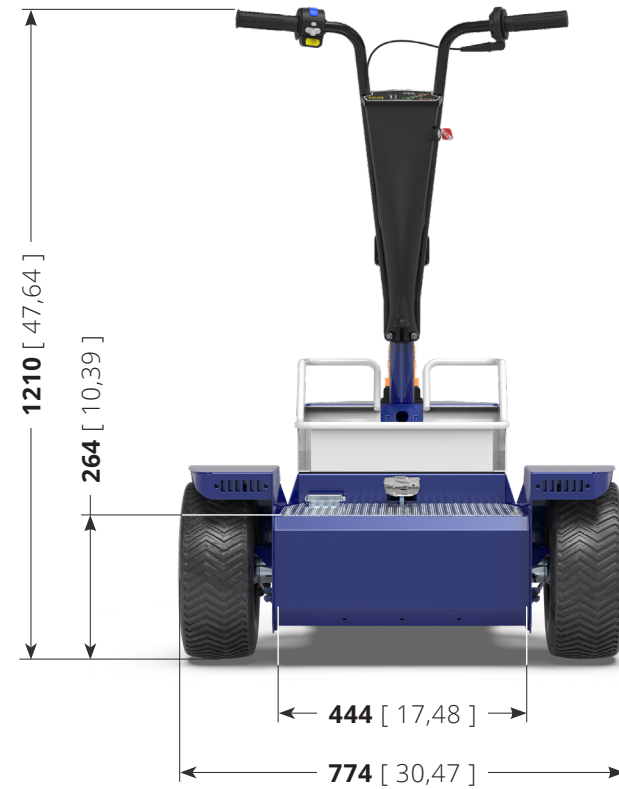
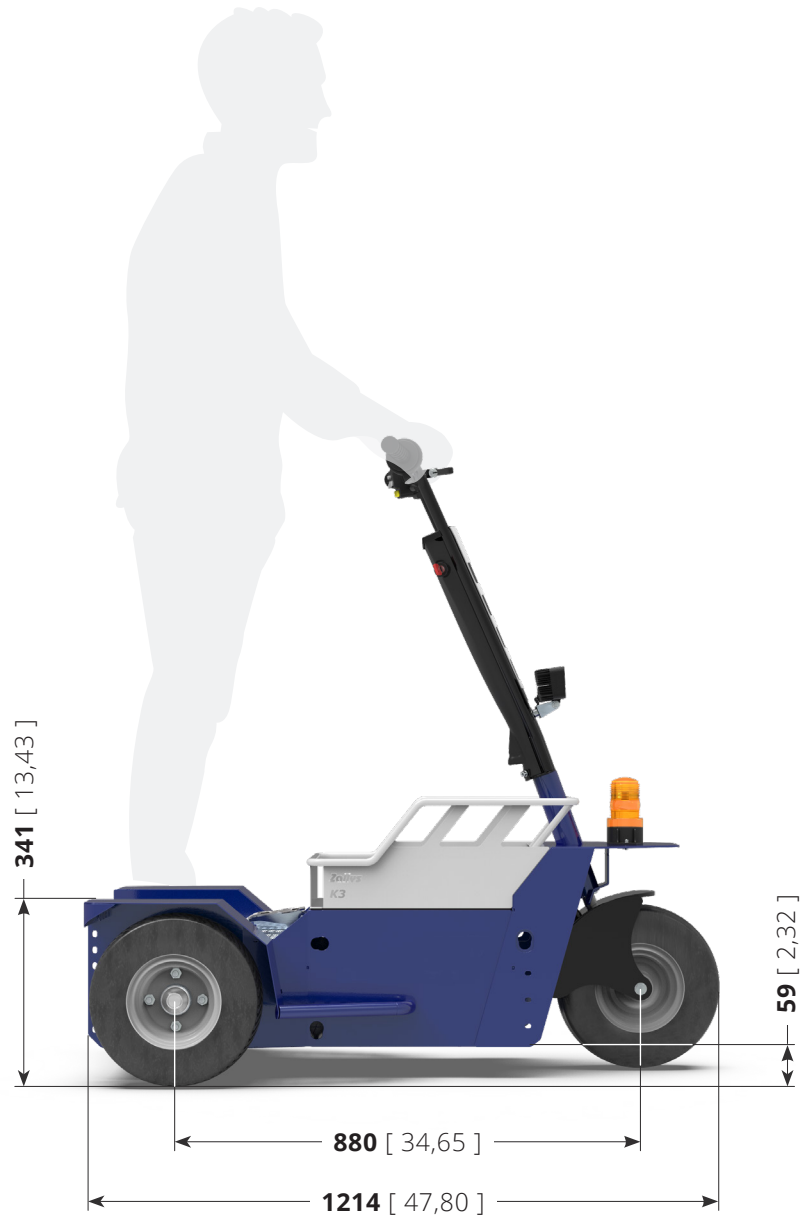

	TABLE: Z240.720	K3	Unit: mm [inch]
--	------------------------	-----------	------------------------

Hauptsektoren



INDUSTRIEWARTUNG



FERTIGUNGSLINIEN

Leistungen auf Gefälle

K3 kann Gefälle bis zu 10% überwinden, aber die Last, die es tragen kann, **variiert je nach:**

- **Boden**-Typologie;
- Höhe des **Gefälles**;
- **Räder** Typologie.

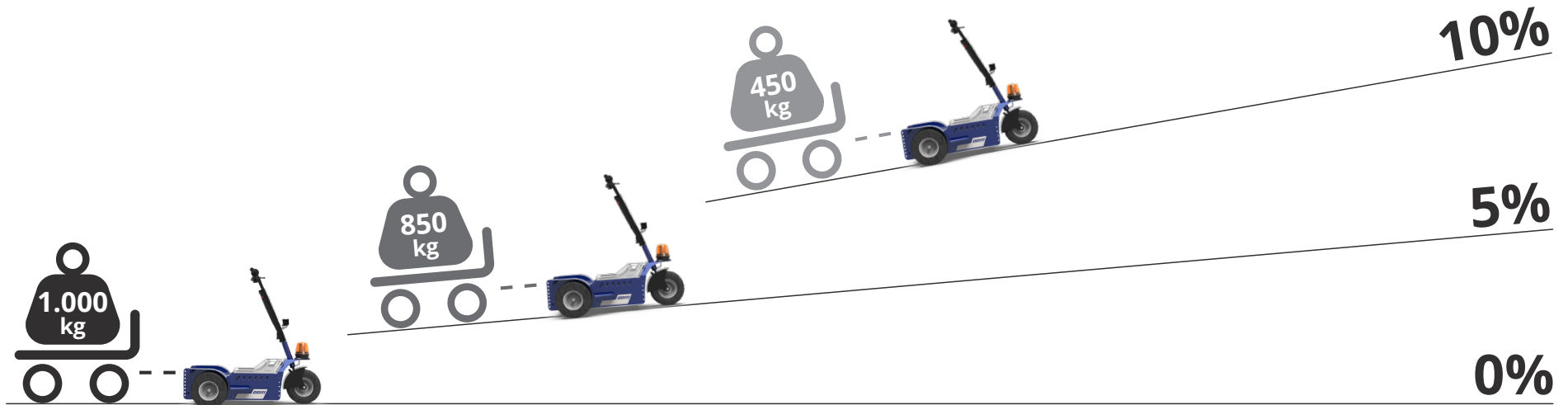

Ergonomische Führung

Der **K3 Lenker** wurde entwickelt, um die Verwendung der Maschine für den Bediener auch bei längerem Gebrauch ergonomischer zu gestalten. **Alle Bedienelemente sind in Reichweite**; die verbleibende Batterieladung und die Fahrtrichtung sind auf dem LED-Display immer sichtbar. Der Schlüssel ist auf der rechten Seite für eine schnelle und bequeme Zündung. **Die Struktur** besteht aus widerstandsfähigen **Materialien** bei versehentlichen Stößen.



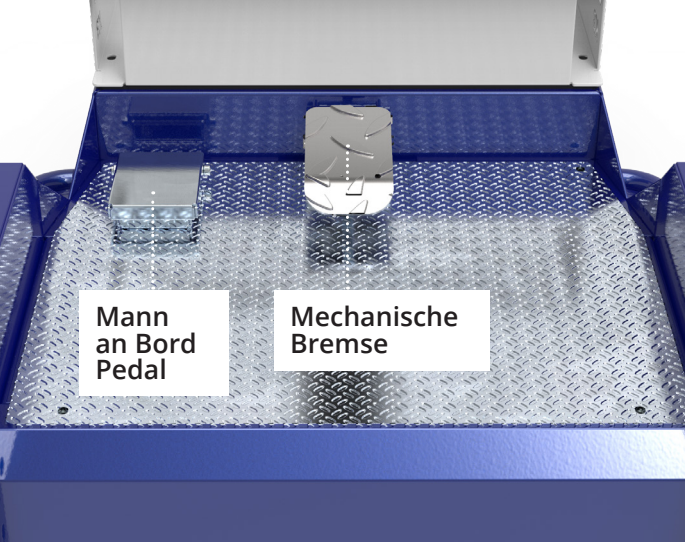

Maximale Sicherheit für den Bediener

Auf der K3 Plattform ist ein **Mann an Bord Pedal** installiert, um maximale Betriebssicherheit zu gewährleisten: Wird das Pedal nicht gedrückt, schalten sich die Fahrbedienungen aus, wodurch plötzliche und potenziell gefährliche Bewegungen vermieden werden, wenn die Maschine nicht in Betrieb ist.

Außerdem ist ein Pedal für die **mechanische Bremse** im Notfall vorhanden.



Reichweite für einen ganzen Arbeitstag

K3 wird mit 2 AGM 105/130Ah Batterien betrieben. Sie garantieren der Maschine eine **Autonomie von 8 Arbeitsstunden bei Dauereinsatz**. Dank des externen Hochfrequenz Ladegerät, sind die

Batterien einfach und sicher aufzuladen.



Die richtigen Räder für jeden Bedarf

K3 montiert **serienmäßig Lufträder**, die sowohl innen als auch Außen geeignet sind, um immer maximale Bodenhaftung und ein sehr niedriges Vibrationsniveau zu gewährleisten. Darüber hinaus sind sie sehr widerstandsfähig und bieten außergewöhnliche Leistung auf jedem Gelände. Auf Wunsch können auch andere Gummierungstypen, wie z.B. **«superelastische Antispur»-Füllräder**, für empfindliche Böden montiert werden.

STANDARD HAKEN

Verbindungen für jeden Bedarf

Der Zallys K3 kann mit **verschiedenen Arten von Verbindungen** ausgestattet werden, je nach Art des zu ziehenden Wagens:

- **Haken mit Stift** in verschiedenen Abmessungen für Trolleys mit Ringdeichsel;
- **Kugelhaken** für Anhänger mit Kugelkupplung.



ZÜBEHORTEILE

Sichtbarkeit in jeder Umgebung

K3 ist serienmäßig mit **Vordern und Hinter LED leuchten** ausgestattet, um auch in Umgebungen zu fahren, in denen nicht immer eine ausreichende Beleuchtung gewährleistet ist, und mit einem vorderen Kreisel, der die Position signalisiert.

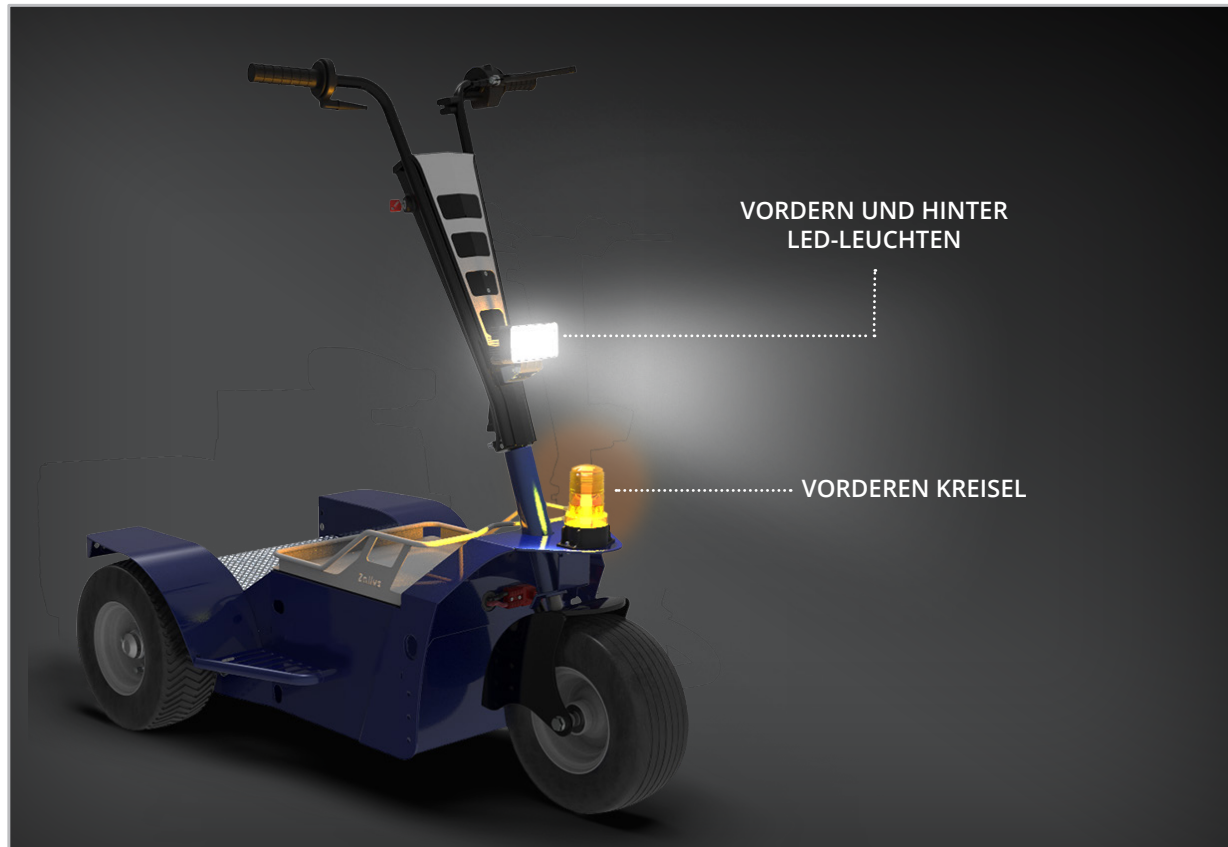

ZÜBEHORTEILE

Modulares Ballastsystem

Das modulare System von Zallys bietet maximale Flexibilität bei der Steigerung der Fahrzeugleistung. Mit einem Stückgewicht von nur 8 kg sind die einzelnen Ballastgeräte leicht und können ohne körperliche Anstrengung des Bedieners ausgerüstet werden.





Anwendungsbeispiele

in den verschiedenen Produktionssektoren



INDUSTRIEWARTUNG

Zollys
... the passion for moving





• • • the passion for moving

Zallys srl srl - Via Palazzina 1, Sarcedo
36030 (VI) - Italia

Contacts:

sales@zallys.com
+39 0445 366785

Web site:

www.zallys.com

