



M8

Transporteur électrique pour tubes

M8

Z213.720



4,0 km/h



3.000 kg

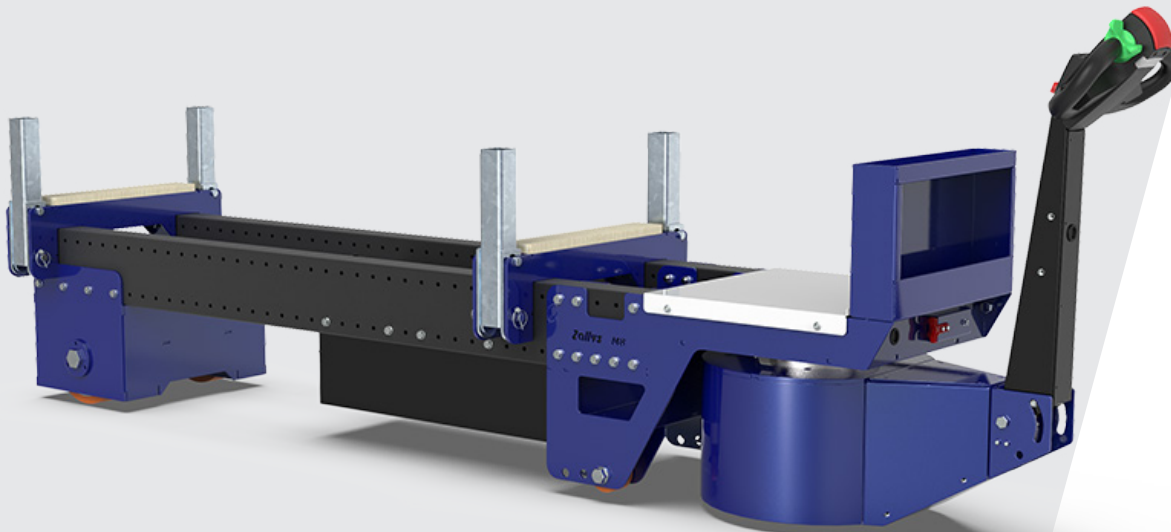

- Pour des charges jusqu'à 3000 k.
- Pour manutenter barres et tubes jusqu'à 4 mètres.
- Avec roues en polyuréthane résistantes à l'huile.
- Bouton pour le réglage à 5 vitesses.
- Possibilité de passer à un châssis plus long pour transporter des tubes jusqu'à 6 mètres.

👁 **Vue de Face**

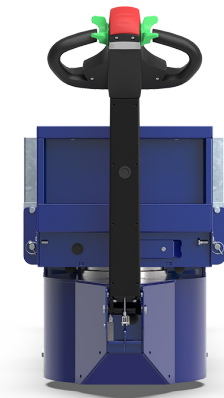

👁 **Vue Latérale**

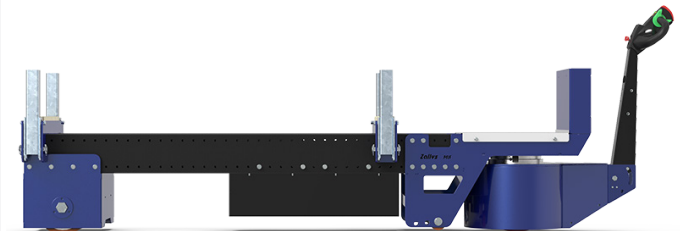

👁 **Vue Arrière**

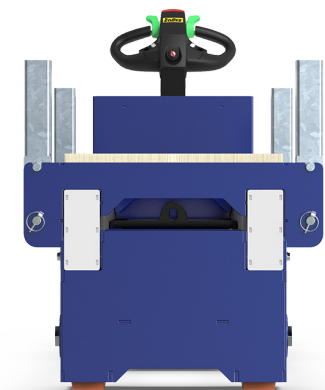

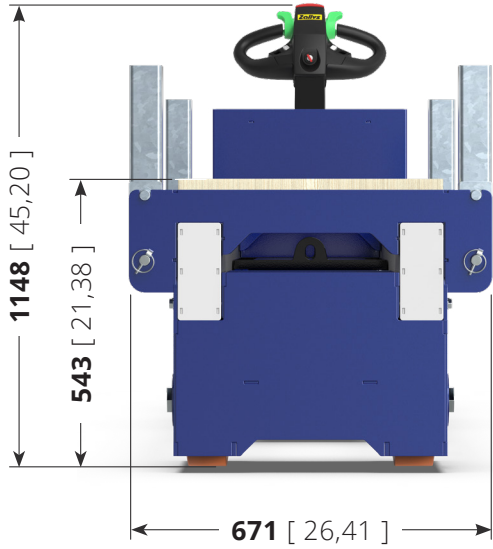

4 m version

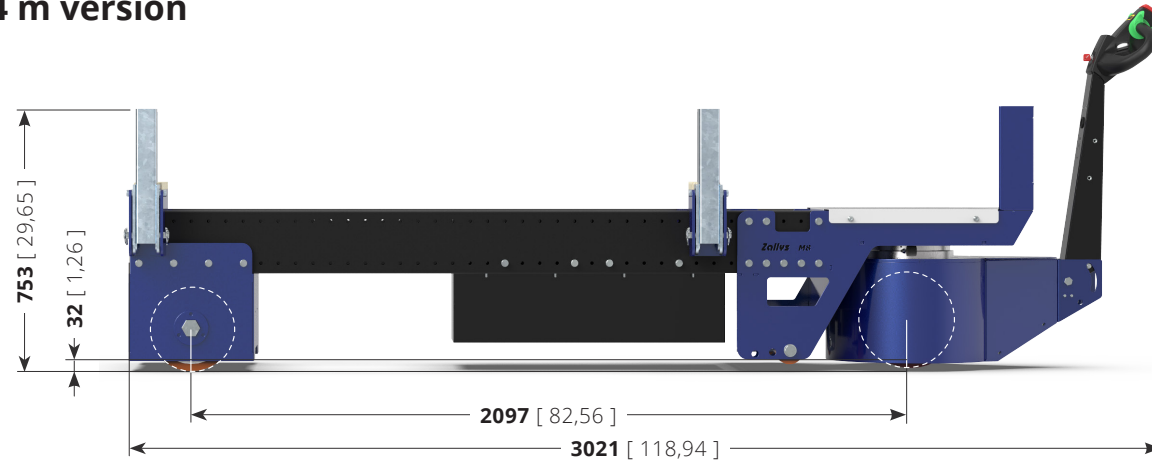

6 m version

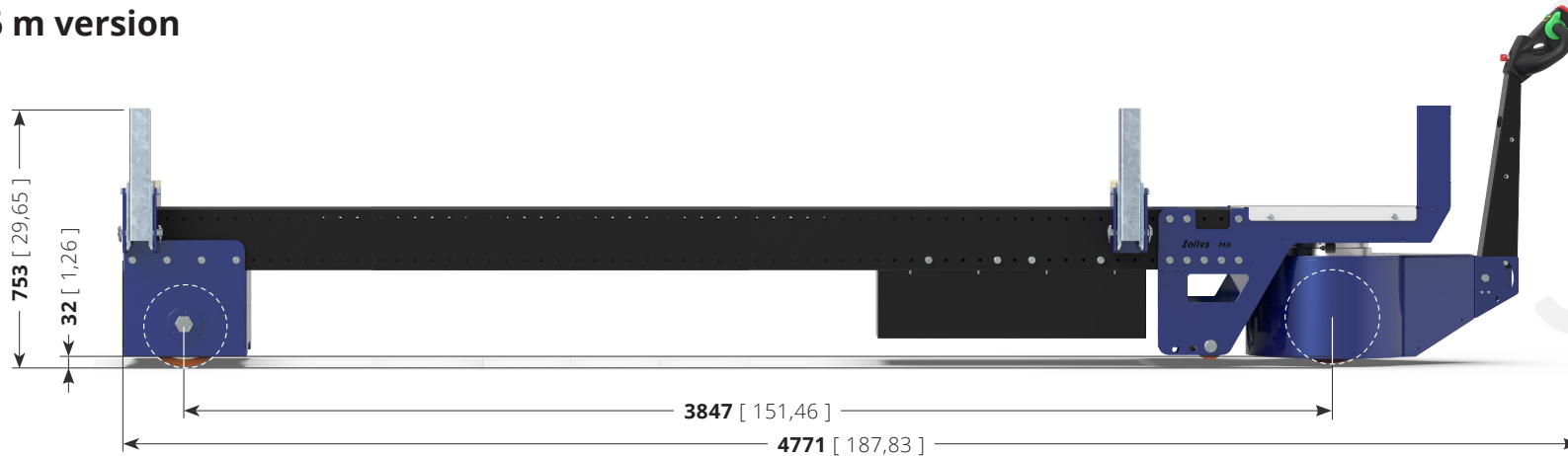

Principaux secteurs



INDUSTRIE
MÉTALLURGIQUE
ET DU TOURNAGE

ACCESSOIRES Châssis modulaire

Grâce à son **châssis modulaire**, il est possible **d'augmenter la longueur de M8** afin de transporter des barres et des tubes **jusqu'à 6 m de long**, et sur demande, il est possible d'ajouter une extension supplémentaire pour des tuyaux **jusqu'à 12 mètres**.

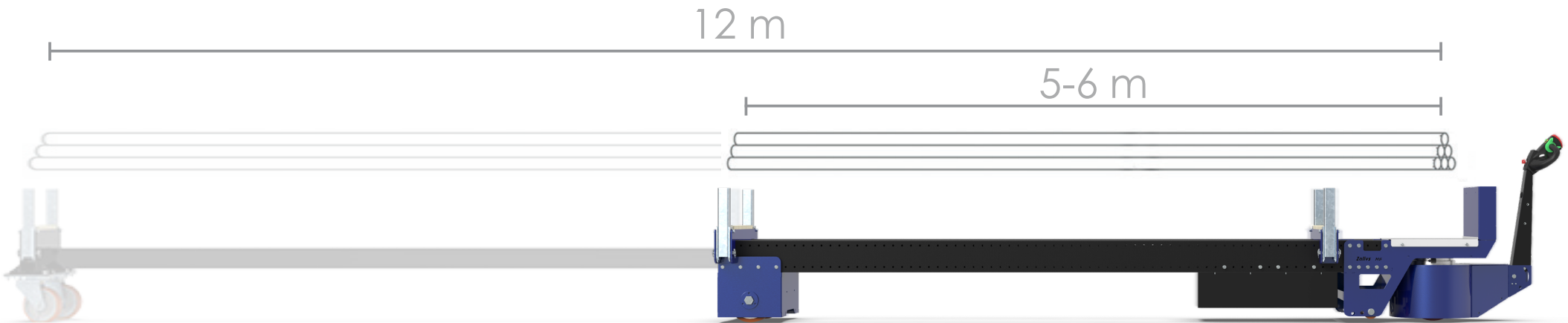
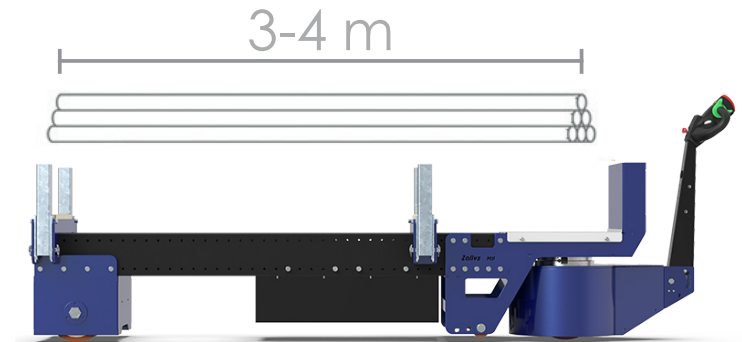

Interrupteur 5 vitesses

Le bouton à 5 vitesses est monté de série sur le **nouvel timon Zallys du M8**. En y appuyant dessus, à chaque clique, vous passez au step suivant. Cela permet une sélection rapide et pratique de la vitesse correcte pour le type de manœuvre que l'opérateur doit faire. **Le système Flex-to-Go** a été conçu pour apporter une plus grande maniabilité dans les espaces étroits et plus de vitesse sur les longues distances.

Chaque clique ajoute **20% de vitesse de plus** que l'étape précédente

Valeurs vitesse:

20% - 40% - 60% - 80% - 100%

Quand la vitesse est au maximum, en appuyant à nouveau sur le bouton, elle revient au 20%.

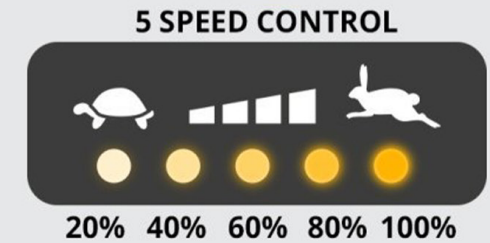

Conduite ergonomique

La tête du timon Zallys est pensée pour rendre l'utilisation de la machine la plus ergonomique possible pour l'opérateur, en garantissant le correct **confort pendant un usage prolongé** sur le lieu du travail. Toutes les **commandes à portée de main**: dans le tableau de bord, des voyants à LED sont toujours visibles, le niveau de charge aussi et la clé pour permettre un allumage vite et confortable. La **structure** est faite avec **matériaux résistants** aux chocs accidentels.

Interrupteur à clé

Bouton pour
selectionner la vitesse

Bouton
antiécrasement



..... Panneau de commande

..... Klaxon

..... Commande à action
maintenue



Souplesse et efficacité

Malgré ses dimensions très importantes, **M8** est vraiment maniable et facile à conduire. **La roue motrice a une direction de 180°**, qui rend très simple manœuvrer le charge et permet de conduire et placer la machine sans aucun effort pour l'opérateur et dans les espaces les plus étroits.



Autonomie des batteries pour la toute la journée

M8 fonctionne avec 4 batteries 200/0240Ah: elles permettent de **travailler pour 8 heures en continu**. Dans les deux cas, pas de problèmes avec le rechargement, grâce au chargeur extérieur à haute fréquence.



Apte pour tout matériels

Les inserts du **M8** sont recouvert en bois avec fonctionne anti-dérapante, ça permet de déplacer **les matériels les plus délicats** sans aucun risquer d'endommager ou abîmer le finissage.



Exemples d'applications

Dans les différents secteurs productifs



INDUSTRIE MÉTALLURGIQUE

Zollys
... the passion for moving





• • • the passion for moving

Zallys srl srl - Via Palazzina 1, Sarcedo
36030 (VI) - Italia

Contatti:

sales@zallys.com
+39 0445 366785

Web site:

www.zallys.com

